

Спецификация BNJ серии

ПАРАМЕТРИ		BNJ - 34S	BNJ - 42S	BNJ - 34SY	BNJ - 42SY
РАЗМЕРИ	Обработваем капацитет - пробиване / резбонарязване	Ф 13 / M8 x 1,25			
	Патронник - Ляв/Десен шпиндел	5" / 4"			
	Максимален диаметър на прътовия материал	34 (1,34")	42 (1,65")	34(1,34")	42(1,65")
	Макс. дължина на обработване	100 / 80			
	Тип на цанговия патронник	Стационарен			
ШПИНДЕЛ	Обороти на левия шпиндел	6 000	5 000	6 000	5 000
	Обороти на десния шпиндел	5000			
	Диаметър на шпиндела	100		110	
ХОДОВЕ	Ход на десния шпиндел по ос X2	70			
	Ход на десния шпиндел по ос Z2	515			
	Ходове на левия шпиндел по ос X1	142		155	
	Ходове на левия шпиндел по ос Z1	250			
	Ходове на левия шпиндел по ос Y	—			±30
РЕВОЛВЕРНИ ГЛАВИ	Брой инструменти на лявата револверна глава	12			
	Брой на въртящите се инструменти на лявата	6			
	Обороти на въртящите инструменти	100 ~ 4 000			
	Инструмент с квадратна опашка	20			
	Инструмент с цилиндрична опашка	25			
	Брой инструменти на дясната револверна глава	6			
ДВИГАТЕЛИ	Време за позициониране	0,2			
	Ляв шпиндел мотор(Работна/ 30 мин)	5,5 / 7,5	7,5 / 11	5,5 / 7,5	7,5 / 11
	Десен шпиндел мотор(Работна/ 30 мин)	2,2 / 3,7	3,7 / 5,5	2,2 / 3,7	3,7 / 5,5
	Мотор на въртящия се инструмент	2,5			
ДРУГИ	Височина на машината	1,720 (67,7")			
	Площ	2,700 x 1,495			
	Тегло	5,100 (11,230Lbs.)			

ЦПУ: Fanuc

Стандартни принадлежности:

Напълно затворена работна зона;	Нивелиращи болтове и планки;
Набор ръчни инструменти;	Осветление на работната зона;
Пневматична система;	Ръководства за работа;
Охлаждане;	Предохранителни табели;

Допълнителни принадлежности (опции-по желание на клиента):

Потвърждение за край на операцията;	Вътрешно охлаждане на десния шпиндел и избутвач на детайли;
Охлаждане високо налягане;	Въздушно обдухване;
Въртящи инструменти и задвижване;	Уловител на детайли и конвейер;
Спирачка на главния шпиндел;	Стружкотранспортър и контейнер за стружки;
Детектор за счупен инструмент;	Сигнална лампа (3 стени);
Автоматично прътоподаващо устройство;	Автоматична врата;
Уловител на детайли при десния шпиндел (макс. 23мм)	

Лазатек ЕООД

1225 София, България
 тел.: 02 936 72 61;
 тел.: факс: 02 936 75 17;
 e-mail: lazatec@mbox.contact.bg
www.lazatec.com



Miyano Machinery Inc.

36 Suiyoshi, Ueda - shi, Nagano - ken, 386 - 0002, Japan
 Phone: 0268 - 26 - 7184; Fax: 0268 - 26 - 7203;
<http://www.miyano-jpn.co.jp>
 Miyano Machinery Europe GmbH
 Feldheider Strasse 62, D-40699, Erkrath, Germany
 Phone: 02104 - 30390; Fax: 02104 - 303930;

Стругов център BNJ 42SY



>> Уникалният дизайн на машината, състоящ се от неподвижно ляво вретено, основна револверна глава с ходове по X, Z и Y оси, и второстепенна, осигуряват бързо и ефективно обработване на детайлите.

>> Докато основната револверна глава работи на левия шпиндел, десният шпиндел може да работи едновременно както с основната револверна глава, така и с второстепенната.

>> Левият шпиндел работи с до 12 инструмента, а десния - с до 18 броя: 12 позиции на основния ножодържач и 6 на второстепенния.

>> SY моделите са снабдени и с Y ос, осигуряваща възможност за множество допълнителни операции.

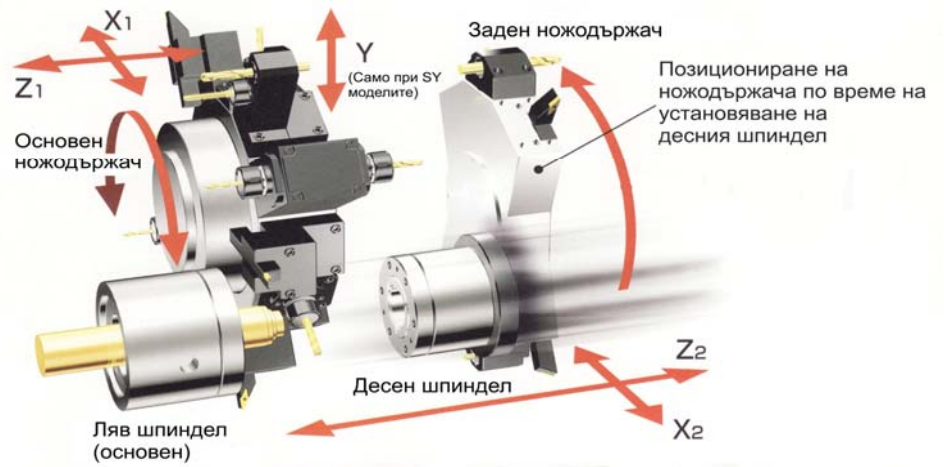

Възможности на машината

